

\* PATENTEADO

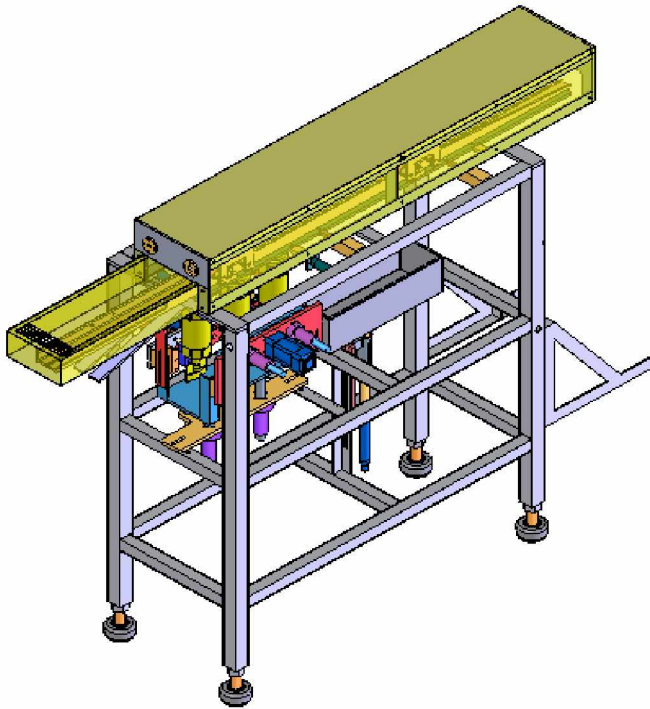

## DADOS TÉCNICOS:

- ◆ Comprimento: 1.530 / 2.000mm
- ◆ Altura Regulável: 1.480 / 1.530mm
- ◆ Largura: 500mm
- ◆ Refrigeração: Água gelada  
Ventiladores
- ◆ Acionamento: Ar Comprimido.  
Sistema: Mecânico, com  
segurança eletrônica.
- ◆ Lubrificação: Não usa óleo/graxa

Destinados à automatização de Sopradoras do tipo sopro por baixo como as fabricadas pela Pavan Zanetti, Therco, JAC, Pugliese e outras, tem como função a retirada das peças do interior do molde, transportando-as para um magazine, onde passarão por estágios de resfriamento e rebarbação. Pode ser utilizado para qualquer tipo de peça, inclusive aquelas com formato irregular ou sopradas com cabeça perdida ou agulha lateral.

Os Manipuladores da linha SP oferecem inúmeras vantagens, das quais destacamos:

- ◆ Dispensa o operador para a retirada das peças do interior do molde, reduzindo o custo de fabricação e eliminando o risco de acidentes;
- ◆ Possibilita trabalhar com menor abertura das placas da mesa de sopro, reduzindo o ciclo produtivo proporcionando melhor aproveitamento da Sopradora;
- ◆ Possibilita o resfriamento fora do molde evitando as perdas por manuseio das peças ainda quentes. O uso de resfriadores especiais (opcional) permite acelerar ainda mais o processo;
- ◆ Fornecido na forma de kit, é de fácil instalação e assimilação por parte dos usuários dispensando a presença de pessoa especializada na operação;
- ◆ Seu projeto elétrico é desenvolvido de acordo com as condições da Sopradora ao qual será acoplado aumentando a segurança do conjunto molde/máquina;
- ◆ Possibilita retorno do capital investido em poucos meses de uso.
- ◆ Permite a automatização completa da produção de peças sopradas por baixo operando em conjunto com o Sacador de Rebarbas de Gargalo\* (pinch-off): necessita conjunto de sopro com recalque hidráulico (fornecido pelo fabricante da Sopradora) sendo aplicável também em **peças com alça**.
- ◆ Permite a automatização completa da produção de peças sopradas com agulha lateral operando em conjunto com Sacador de Rebarbas de Fundo\* e a Cortadora de Cabeças Perdidas CP-1500\* ou CP-3000\*: ideal para peças como potes, garrafas para iogurte ou leite e outras que necessitam ser sopradas com cabeça perdida.

(\*) fabricados pela Blufer – ver catálogos

03/2005

## **Blufer Tecnoplast Ltda.**

R. Rudolf Roedel, 303 – Fone/Fax: (47) 327-0777 – 89.032-080 – Salto Weissbach – BLUMENAU – SC  
blufer@terra.com.br - www.blufer.cjb.net